

# SEVENDOORS

## MAKİNE ÜRETİM PAZARLAMA

### ÜRÜN KATALOĞU



# SM100-100 PRES MAKİNESİ

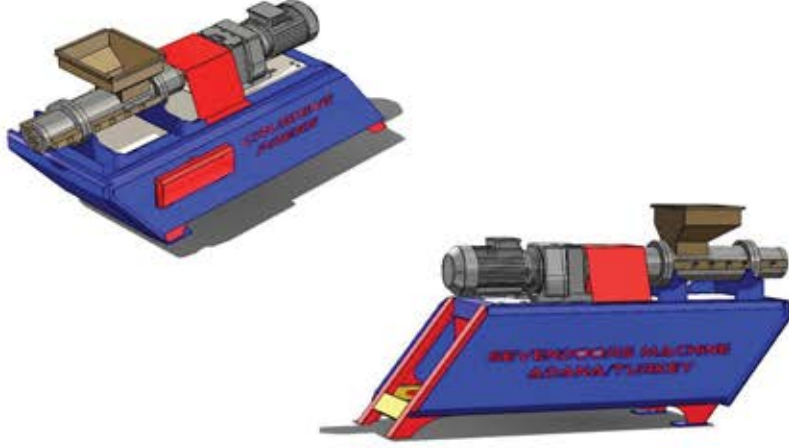

Karbonlaşmış kömür, fındık, mese, zeytin çekirdeği, meyve çekirdekleri, coconat ve benzeri tozları **dört zamanlı presleme işlemi yapmaktadır.**

## Teknik Özellikler;

**En Boy Yükseklik:** 670x2200x1200

**Ağırlık:** 450 Kğ

**Elektrik Türü:** 380 V 50 Hz N+PE 3 Faz(Phase)

**Elektrik Gücü:** 15 kw

**Kapasite:** 500/Kğ Saat

**Genel Açıklama:** Özel Isıl işlemden geçirilmiş çelikten üretilmiştir. Pres çıkışında pnömatikli otomatik kesim mevcuttur. Makine korumalı ısı sensörü mevcuttur.

## Technical Details;

**Width Length Height:** 670x2200x1200

**Weight:** 450 Kğ

**Type Of Electricity:** 380 V 50 Hz N+PE 3 Faz(Phase)

**Electric Power:** 15 kw

**Capacity:** 500/Kğ Hour

**General Description:** It is made of special heat treated steel. Pneumatics at press outlet automatic cutting is available. Machine protected heat sensor is available



SEVENDOORS  
MAKİNE ÜRETİM PAZARLAMA

# SM200-200 PRES MAKİNESİ

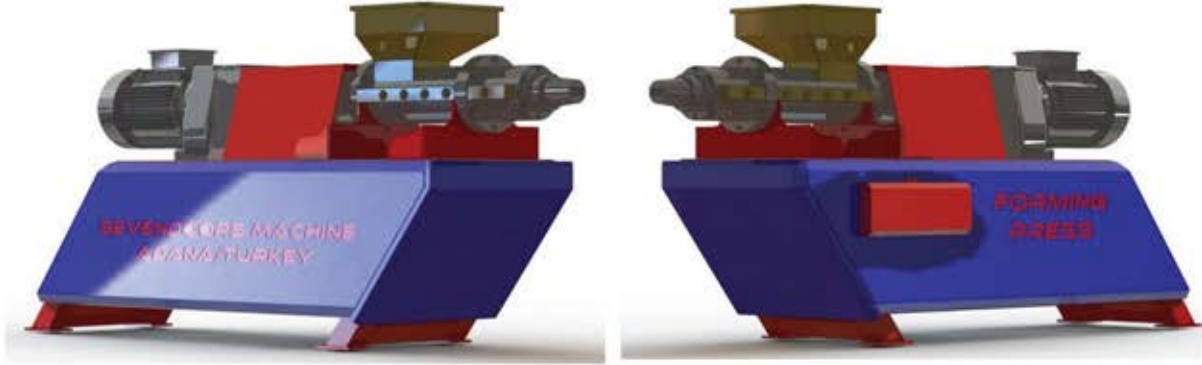

Karbonlaşmış kömür, fındık, mese, zeytin çekirdeği, meyve çekirdekleri, coconat ve benzeri tozları **dört zamanlı presleme işlemi yapmaktadır.**

## Teknik Özellikler;

**Genel Açıklama:** Özel ısı işlem görmüş çelikten imal edilmiştir. Pnömatik otomatik kesimbasm çıkışında mevcuttur. Makine korumalı bir ısı sensörüne sahiptir. Şasemiz özel imalat çeliğinden üretilmiştir. Helezon kovani 20mm özel çelik çekme borudan imal edilir (kaynaksız ham madde).

**En Boy Yükseklik:** 670x2300x1250

**Ağırlık:** 650 Kğ

**Elektrik Türü:** 380 V 50 Hz N+PE 3Faz(Phase)

**Elektrik Gücü:** 15 kw (İMAK-YILMAZ REDÜKTÖR)

**Kapasite:** 500 /Kğ Saat

Kömür çıkış boğazı & kalıplar özel ithal çelikten yekpare yapılıdır (kaynaksız ham madde).

Yüksek sürtünme ve ısıya dayanıklı.

**RULMANLAR:** SKF-FAG-TIMKEN-NSK (Avrupa Menşei Ürünler).

Kullanmış olduğumuz yardımcı ekipmanlar dünya standartlarına uygun markalardır.

**Elektrik Panosu:** SIEMENS-SCHNEİDER-ABB

## Technical Details;

**General Description:** It is made of special heat treated steel. Pneumatics at press outlet automatic cutting is available. Machine protected heat sensor is available. Our chassis is made of special fabricated steel. The coil sleeve is made of 20mm special steel drawing pipe (raw material without welding).

**Width Length Height:** 670x2300x1250

**Weight:** 650 Kğ

**Type Of Electricity:** 380 V 50 Hz N+PE 3 Faz(Phase)

**Electric Power:** 15 kw (İMAK-YILMAZ REDÜKTÖR)

**Capacity:** 5000 /Kğ Day

Coal outlet throat & molds are made of special imported steel monolithic (raw material without welding).

High friction and heat resistant.

**Bearings:** SKF-FAG-TIMKEN-NSK (European Origin Products).

The auxiliary equipment we use are brands that meet world standards.

**Electrical Panel:** SIEMENS-SCHNEİDER-AB



SEVENDOORS  
MAKİNE ÜRETİM PAZARLAMA



# SMK-600 TAŞIYICI BANT

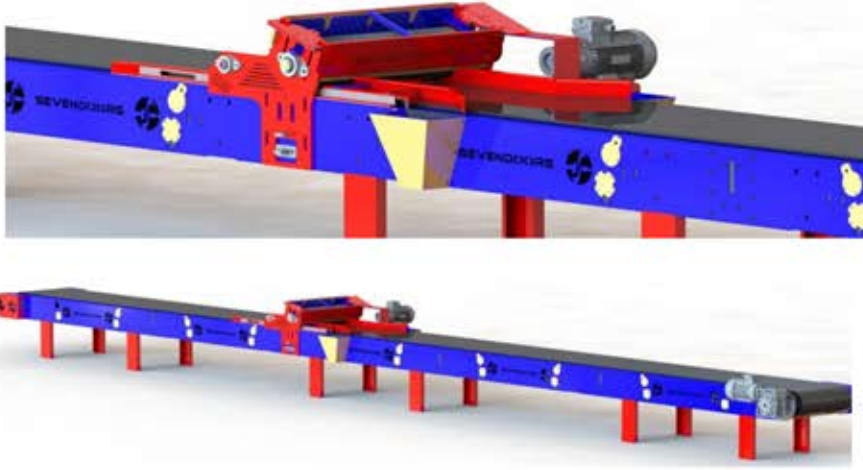

Pres makinasından çıkan **ürünlerin taşınması ve küp nargile kömürü olarak kesilme işleminin yapılmasını** sağlar.

## Teknik Özellikler;

**En Boy Yükseklik:** 800x6000x900

**Ağırlık:** 600 Kğ

**Elektrik Türü:** 380 V 50 Hz N+PE 3 Faz(Phase)

**Elektrik Gücü:** 4,5 kw

**Genel Açıklama:** Makinemiz demonte şaseye sahip, istendiği takdirde 2'şer mt. olarak uzatılabilmektedir. Ayarlanabilir hız kontrolü vardır, Kömürü şekillendirmek için lazer bıçaksistemi mevcuttur.

## Technical Details;

**Width Length Height:** 800x6000x900

**Weight:** 600 Kğ

**Type Of Electricity:** 380 V 50 Hz N+PE 3 Faz(Phase)

**Electric Power:** 4,5 kw

**General Description:** Our machine has disassembled chassis, if requested as 2 mtit can be extended. Has adjustable speed control, laser blade to shape coal system available.



SEVENDOORS  
MAKİNE ÜRETİM PAZARLAMA

# SMK-300 TAŞIYICI Z BANT

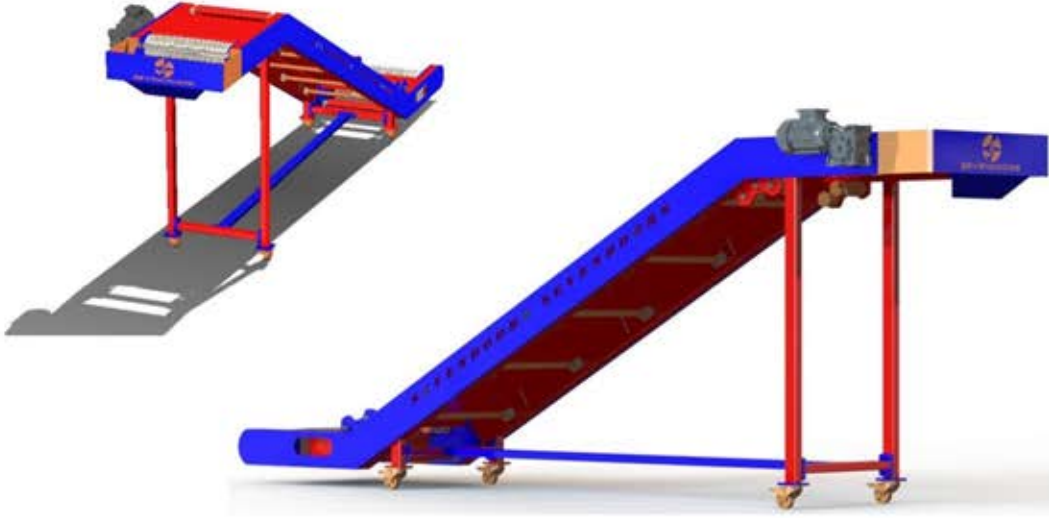

## Teknik Özellikler;

**En Boy Yükseklik:** 700x4100x1250

**Ağırlık:** 300 Kğ

**Elektrik Türü:** 380 V 50 Hz N+PE 3 Faz(Phase)

**Elektrik Gücü:** 1,5 kw

**Genel Açıklama:** Hammaddenin bir işlemden, bir işleme taşınmasını sağlamaktadır.

## Technical Details;

**Width Length Height:** 700x4100x1250

**Weight:** 300 Kğ

**Type Of Electricity:** 380 V 50 Hz N+PE 3 Faz(Phase)

**Electric Power:** 1,5 kw

**General Description:** It allows raw material to be moved from a process to a process.



**SEVENDOORS**  
MAKİNE ÜRETİM PAZARLAMA

# SM-500 MİXER

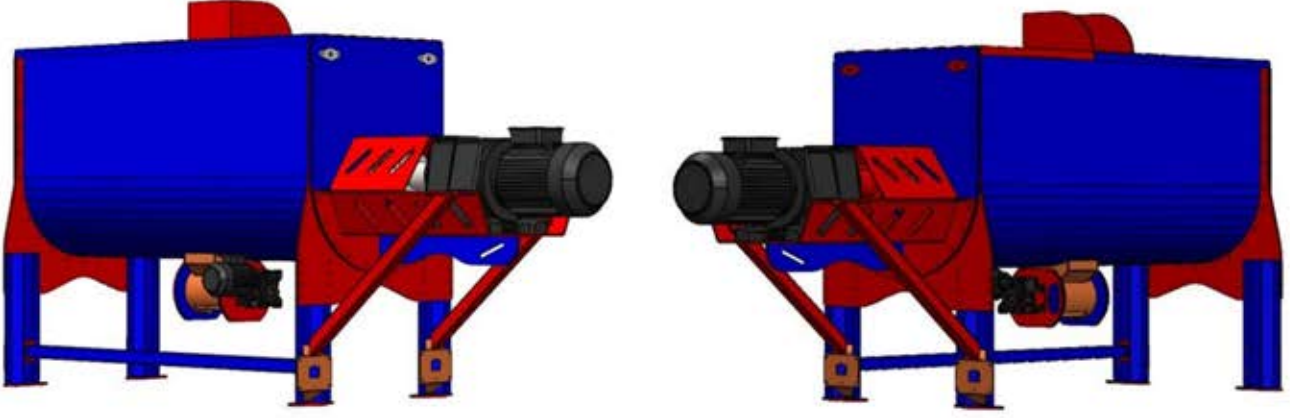

Preslenecek kömür tozlarının nemlendirilmesi ve homojen olarak karıştırma işleminin yapılmasını sağlar.

## Teknik Özellikler;

**En Boy Yükseklik:** 1000x3400x1615  
**Yoğurma Haznesi En Boy:** 750x2000  
**Ağırlık:** 1000 Kğ  
**Elektrik Türü:** 380 V 50 Hz N+PE 3 Faz(Phase)  
**Elektrik Gücü:** 22 kw  
**Kapasite:** 1000 /Kğ Saat  
**Redüktör Motor:** Türk Menşei  
**Genel Açıklama:** Özel Isıl işleminden geçirilmiş çelikten üretilmiştir. Otomatik sulama ve otomatik boşaltma mevcuttur. Yüksek Sürtünmeye Ve Isınmaya Dayanıklıdır. Otomatik Ayarlanabilir Selenoid Valf İle İstenildiği Kadar Miksere Su Verilir.  
**Elektrik Panosu:** SIEMENS-SCHNEİDER-ABB  
**Rulman:** SKF-FAG-TİMKEN-NSK

## Technical Details;

**Width Length Height:** 1000x3400x1615  
**Kneading chamber Width length:** 750x2000  
**Weight:** 1000 Kğ  
**Type Of Electricity:** 380 V 50 Hz N+PE 3 Faz(Phase)  
**Electric Power:** 22 kw  
**Capacity:** 1000 /Kğ Hour  
**Reducer Motor:** Turkish Origin  
**General Description :** It is made of special heat treated steel. Automatic irrigation and automatic unloading is available. Resistant To High Friction And Heating. With The Automatic Adjustable Solenoid Valve, Water Is Supplied To The Mixer As Desired.  
**Electrical Panel:** SIEMENS  
SCHNEİDER-ABB  
**Bearings:**SKF-FAG-TİMKEN  
NSK



SEVENDOORS  
MAKİNE ÜRETİM PAZARLAMA



# HELEZONLU TAŞIYICI SMQ200

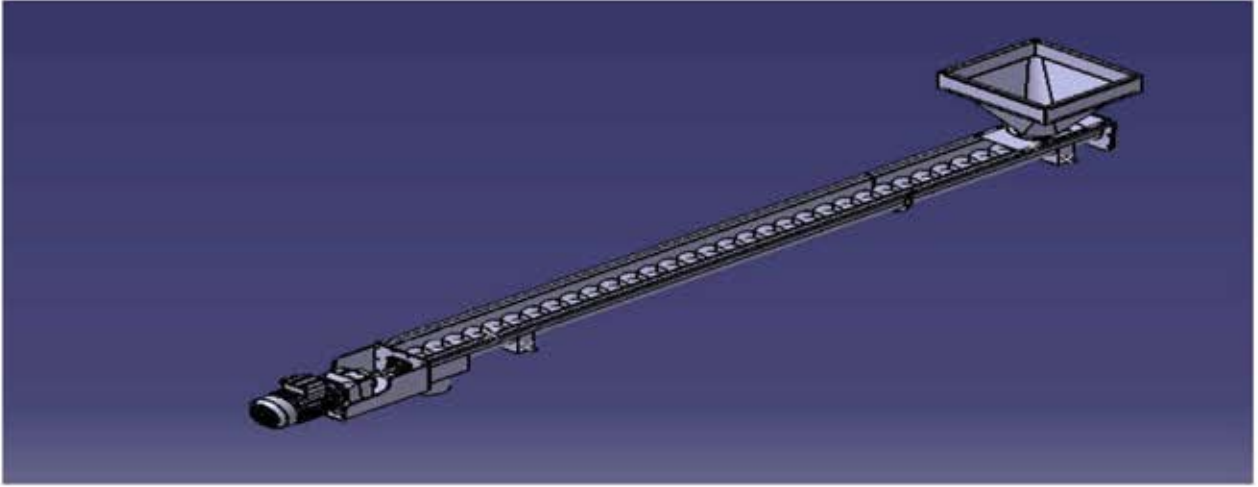

## Teknik Özellikler;

**En Boy Yükseklik:** 350x4000x1600

**Ağırlık:** 150 Kğ

**Elektrik Türü:** 380 V 50 Hz N+PE 3 Faz(Phase)

**Elektrik Gücü:** 2,2 kw

**Genel Açıklama:** Helezon konveyörler, katı akışkan malzemelerin beslenmesi, taşınması amacı ile kırıcı makineye besleme yapmaktadır.

## Technical Details;

**Width Length Height:** 350x4000x1600

**Weight:** 150 Kğ

**Type Of Electricity:** 380 V 50 Hz N+PE 3 Faz(Phase)

**Electric Power:** 2,2 kw

**General Description:** Spiral conveyors, feeding and transportation of solid fluid materials for its purpose, the crusher feeds into the machine.



**SEVENDOORS**  
MAKİNE ÜRETİM PAZARLAMA

# SMC-400 KÖMÜR KIRICI SİSTEMİ

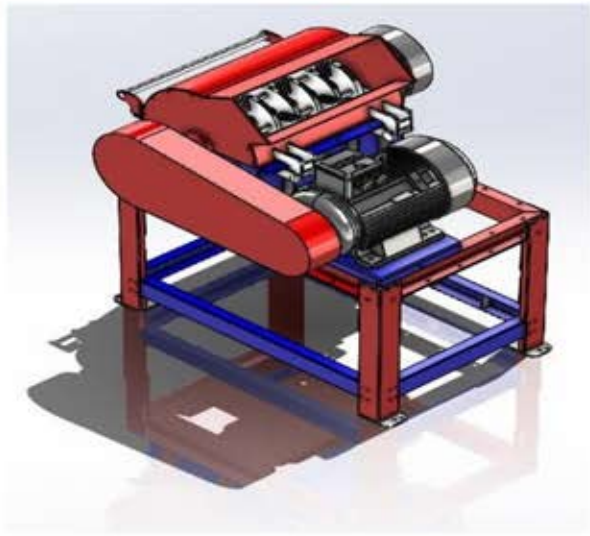
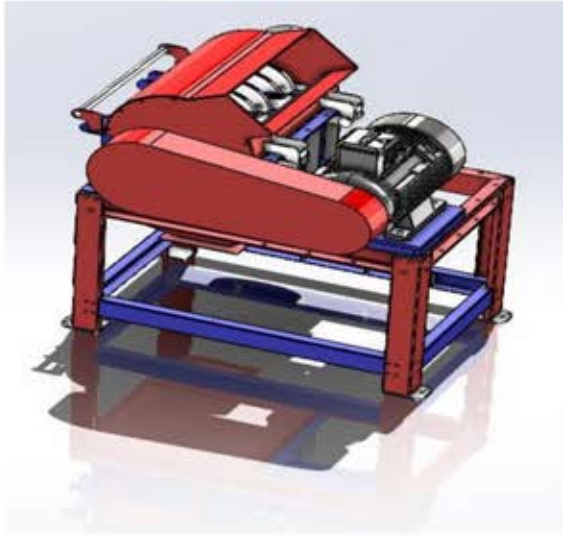

## Teknik Özellikler;

**En Boy Yükseklik:** 900x1350x1500

**Ağırlık:** 800 KĞ

**Elektrik Türü:** 380 V 50 Hz N+PE 3 Faz(Phase)

**Elektrik Gücü:** 30 kw

**Redüktör Motor:** Türk Menşei

**Genel Açıklama:** Karbonlanmış kömür, fındık, mese, zeytin çekirdeği, meyve çekirdekleri, coconat ve benzeri ürünleri toz haline getirir.

## Technical Details;

**Width Length Height:** 900x1350x1500

**Weight:** 800 KĞ

**Type Of Electricity:** 380 V 50 Hz N+PE 3 Faz(Phase)

**Electric Power:** 30 kw

**Reducer Motor:** Turkish Origin

**General Description:** Carbonized coal, nuts, mese, olive kernels, fruit kernels, it pulverizes coconat and similar products.



SEVENDOORS  
MAKİNE ÜRETİM PAZARLAMA



# SMS-100 SİLO

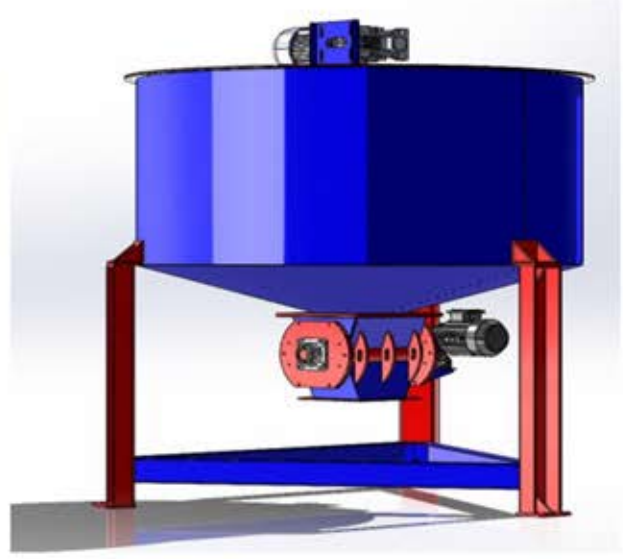

## Teknik Özellikler;

**Çap Yükseklik:** 900x1800

**Ağırlık:** 600 KĞ

**Elektrik Türü:** 380 V 50 Hz N+PE 3  
Faz(Phase)

**Elektrik Gücü:** 6 kw

**Redüktör Motor:** Türk Menşei

**Genel Açıklama:** Kaliteli bir ürün elde edebilmek için, toz haline getirilen hammaddenin dinlenmesi ve depolama işlevini yerine getirir. Otomatik tahliye sistemi mevcuttur.

## Technical Details;

**Diameter Height:** 900x1800

**Weight:** 600 KĞ

**Type Of Electricity:** 380 V 50 Hz N+PE 3  
Faz(Phase)

**Electric Power:** 6 kw

**Reducer Motor:** Turkish Origin

**General Description:** In order to obtain a quality product, the rest of the powdered raw material and it performs the storage function. Automatic evacuation system is available.



**SEVENDOORS**  
MAKİNE ÜRETİM PAZARLAMA

# SME-600 ELEK



## Teknik Özellikler;

**En Boy Yükseklik:** 1400x2800x1000

**Ağırlık:** 400 Kğ

**Elektrik Türü:** 380 V 50 Hz N+PE 3 Faz(Phase)

**Elektrik Gücü:** 1 kw

**Kapasite:** 500/Kğ Saat

**Redüktör Motor:** Türk Menşei

**Genel Açıklama:** Genellikle kontrol tarayıcısı ya da vibrasyonlu elek olarak bilinen bu ürünler, **eleküstü kirlenmeyi ortadan kaldırarak tozların en doğru nitelikte kalmasını sağlar**. Vibrasyonlu elekler serisi son derece çok yönlüdür ve hemen her materyal için kullanılabilir. Bu titreşimli elekler üretim hattına sorunsuzca yerleşir ve aşırı boşluk payı gerektirmeden önemli bir tarama kapasitesi sunar. Yani bu yenilikçi tasarım, geleneksel eleme makinelerinin yarısından bile az uzunluktadır. Çalıştırması ve temizlemesi hızlı ve kolaydır. Bu özelliğiyle tüm işleme endüstrileri için mükemmel bir titreşimli tarama aracıdır. Çeşitli ölçü ve seçeneklerle gelmesi ise sizin tam ihtiyacınıza göre ayarlanabileceğini gösteriyor.

## Technical Details;

**Width Length Height:** 1400x2800x1000

**Weight:** 400 Kğ

**Type Of Electricity:** 380 V 50 Hz N+PE 3 Faz(Phase)

**Electric Power:** 1 kw

**Capacity:** 500/Kğ Saat

**Reducer Motor:** Turkish Origin

**General Description;** Commonly known as a control scanner or vibratory sieve, **these products eliminate sieve contamination, ensuring that dust remains of the most accurate quality**. The range of vibratory sieves is extremely versatile and can be used for almost any material. These vibrating screens fit seamlessly into the production line and offer significant scanning capacity without requiring excessive clearance. So this innovative design is less than half the length of traditional screening machines. It is fast and easy to operate and clean. With this feature, it is the perfect vibrating scanning tool for all Processing Industries. It comes with various sizes and options, and it shows that it can be adjusted according to your exact needs



**SEVENDOORS**  
MAKİNE ÜRETİM PAZARLAMA

# KÖMÜR KURUTMA FIRINI (SMD-2000)

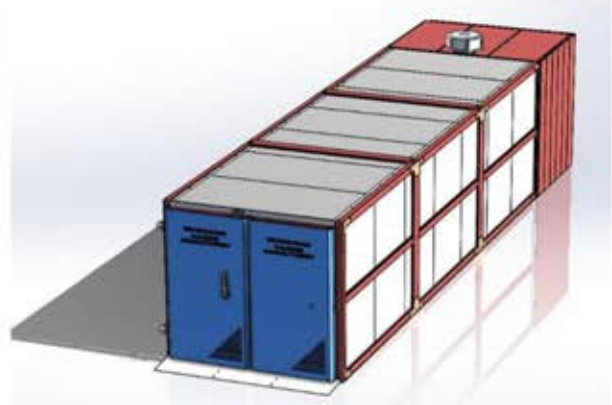
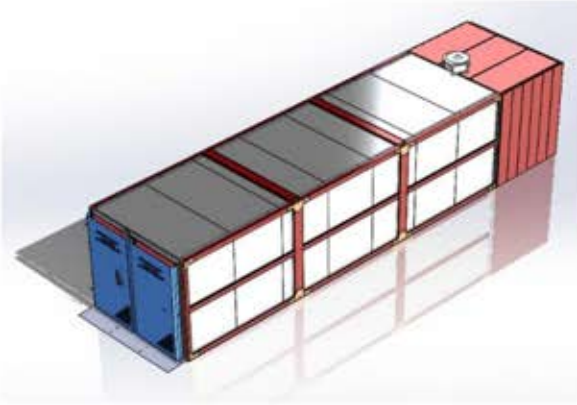

## Teknik Özellikler;

**Bitmiş Ölçü:** 5 METRE

**Genişlik:** 2.30 METRE

**Yükseklik:** 2.30 METRE

Fırınımız yüksek ısıya dayanıklı taş yünlü panellerden oluşmaktadır.

Kurutma fanımız 7.5KW elektrikle çalışır.

5.5 m<sup>3</sup> salyangozlu fanımızla içeride ki hava sirkülasyon edilir.

İstenilen ısıyı elde edebilmemiz için Min.30° Max. 200° özel paslanmaz senpantinli rezistans kullanılır. 20KW güçle çalışır.

Ayarlanabilir sıcak hava kanallarıyla mükemmel kurutma dengesi sağlanır.

Endirekt ısı transferi ile sağlıklı kurutma fırınının Max. sıcaklığını limitleyen elektro mekanik elektrik kontrol paneline sahiptir.

Elektrik paneli kontrollü buhar ve nem alma mekanizmasına sahiptir.

**Opsiyonlar:** Isıtma sistemi MOTORİN-LPG-DOĞAL GAZ-KATI YAKITLAR (FINDIK-KÖMÜR) ve ELEKTRİK

**Opsiyonlar:** Kurutma arabaları

**Elektrik Panosu:** SCHNEİDER-SİEMENS

## Technical Details;

**Finished Measure:** 5 METER

**Width :** 2.30 METER

**Height:** 2.30 METER

Our furnace consists of high temperature resistant stone wool panels.

Our drying fan is powered by 7.5 KW electricity.

5.5 m<sup>3</sup> snail fan inside the air is circulated.

So that we can get the desired heat.Min.30° Max. 200° special stainless senpantin resistance is used.

Powered by 20KW power

Excellent drying balance is achieved with adjustable hot air channels.

Max. the healthy drying oven with indirect heat has an electro-mechanical electrical control panel which limits the transfer temperature.

The electrical panel has a controlled steam and dehumidification mechanism.

**Options:** Heating system diesel-LPG-natural gas-solid fuels (hazelnut-coal) and electricity

**Options:** Drying carts

**Electrical Panel:** SCHNEİDER-SİEMENS



SEVENDOORS  
MAKİNE ÜRETİM PAZARLAMA



# KÖMÜR KURUTMA FIRINI (SMD-3000)

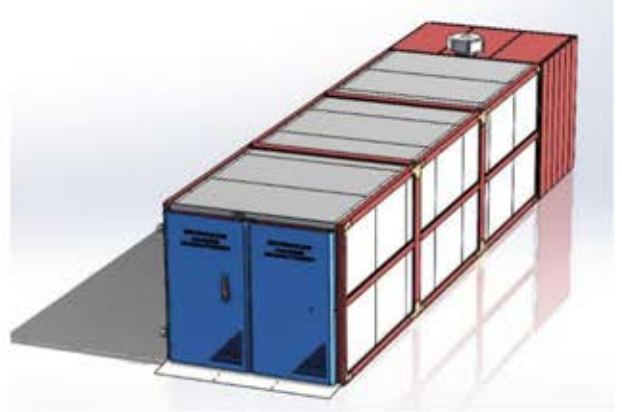
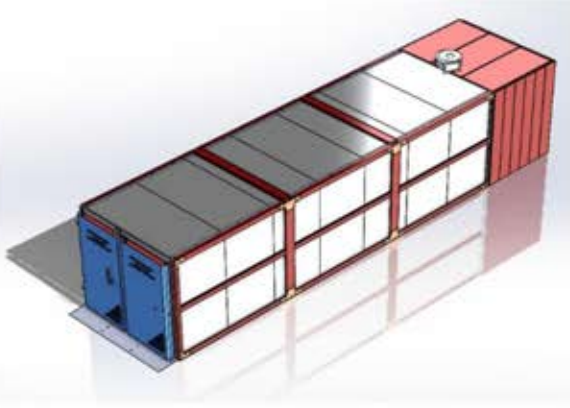

## Teknik Özellikler;

**Bitmiş Ölçü:** 9 METRE

**Genişlik:** 2.30 METRE

**Yükseklik:** 2.30 METRE

Fırınımız yüksek ısıya dayanıklı taş yünü panellerden oluşmaktadır.

Kurutma fanımız 7.5KW elektrikle çalışır.

5.5 m<sup>3</sup> salyangozlu fanımızla içerde ki hava sirkülasyon edilir.

İstenilen ısıyı elde edebilmemiz için Min.30° Max. 200° özel paslanmaz senpantinli rezistans kullanılır. 30KW güçle çalışır.

Ayarlanabilir sıcak hava kanallarıyla mükemmel kurutma dengesi sağlanır.

Endirekt ısı transferi ile sağlıklı kurutma fırınının Max. sıcaklığını limitleyen elektro mekanik elektrik kontrol paneline sahiptir.

Elektrik paneli kontrollü buhar ve nem alma mekanizmasına sahiptir.

**Opsiyonlar:** Isıtma sistemi MOTORİN-LPG-DOĞAL GAZ-KATI YAKITLAR (FINDIK-KÖMÜR) ve ELEKTRİK

**Opsiyonlar:** Kurutma arabaları

**Elektrik Panosu:** SCHNEİDER-SIEMENS

## Technical Details;

**Finished Measure:** 9 METER

**Width:** 2.30 METER

**Height:** 2.30 METER

Our furnace consists of high temperature resistant stone wool panels.

Our drying fan is powered by 7.5 KW electricity.

5.5 m<sup>3</sup> snail fan inside the air is circulated.

So that we can get the desired heat.Min.30° Max. 200° special stainless senpantin resistance is used. Powered by 30KW power.

Excellent drying balance is achieved with adjustable hot air channels.

Max. the healthy drying oven with indirect heat has an electro-mechanical electrical control panel which limits the transfer temperature.

The electrical panel has a controlled steam and dehumidification mechanism.

**Options:** Heating system diesel-LPG-natural gas solid fuels (hazelnut-coal) and electricity

**Options:** Drying carts

**Electrical Panel:** SCHNEİDER-SIEMENS



SEVENDOORS

MAKİNE ÜRETİM PAZARLAMA





# SEVENDOOORS

## MAKİNE ÜRETİM PAZARLAMA



2022  
1000 Adet  
Pera99 Creative